

# 兵棋台

作業する環境によって様々な状態に形状変更が可能。

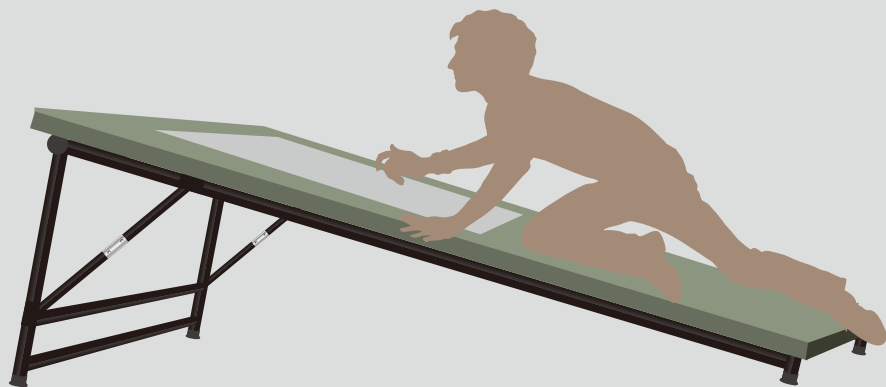

折りたためば  
高さたったの  
13.5cm



## 高い耐荷重性能

耐荷重  
100kg



## 天板（フレームサイズ）は2サイズ

A型

1000 mm  
×  
2000 mm

B型

900 mm  
×  
1800 mm

## 脚部は2サイズ

脚部（小）

500 mm

脚部（大）

800 mm

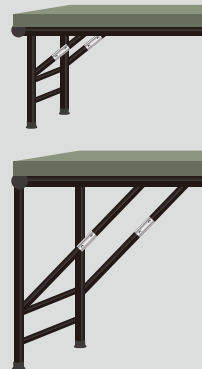

## 収納脚部の選択で軽量も可能！

通常  
タイプ

大小2種  
の脚部を  
内蔵



軽量  
タイプ

大小脚部  
どちらかを  
内蔵



10kg  
軽量

## 段重ね保管OK！

折畳み時高さ  
13.5cm



段積み保管可能



## 工夫次第で広がる運用

天板はマジックテープなので  
付け替え可能。

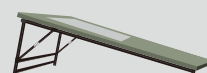

連結して使いたい場合は、  
針金やインシュロックで  
パイプを連結！



※連結のためのインシュロック等は付属しません。

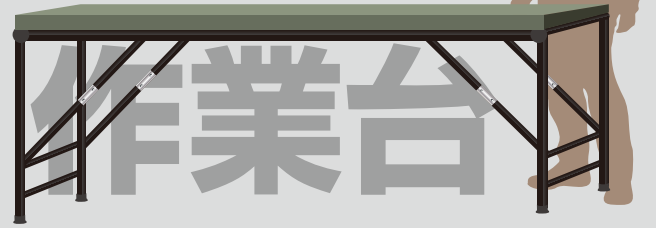
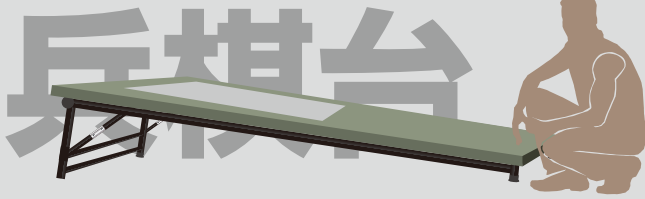

## 兵棋台仕様・価格一覧

※輸送費・原材料の高騰により今カタログより仕様価格変更及び部品の分割が  
改定されております。ご了承ください。

# A 型

1000 mm  
×  
2000 mm

通常版

41 kg

軽量版

31 kg

		兵棋台 A 型 通常版		兵棋台 A 型 軽量版	
		合計金額 <b>158,000 円</b> (税別)		合計金額 <b>137,000 円</b> (税別)	
		◆一括購入の場合 <b>KS-MAP-41SET</b>		◆一括購入の場合 <b>KS-MAP-31SET</b>	
		部品番号	税別価格	部品番号	税別価格
1	ブラパール天板 OD	KS-MAP2001	¥17,000	KS-MAP2011	¥17,000
2	天板保持パイプセット (A)	KS-MAP2002A	¥18,000	KS-MAP2012A	¥18,000
3	天板保持パイプセット (B)	KS-MAP2002B	¥18,000	KS-MAP2012B	¥18,000
4	天板保持パイプセット (C)	KS-MAP2002C	¥18,000	KS-MAP2012C	¥16,500
5	脚部 (大) パイプセット <small>軽量版は どちらか を選択</small>	KS-MAP2003	¥17,500	KS-MAP2013	¥17,500
6	脚部 (小) パイプセット	KS-MAP2004	¥17,500	KS-MAP2014	¥17,500
7	補強パイプセット	KS-MAP2005	¥18,000	KS-MAP2015	¥17,000
8	接続金具 (天板用)	KS-MAP2006	¥18,000	KS-MAP2016	¥18,000
9	接続金具 (脚部用)	KS-MAP2007	¥16,000	KS-MAP2017	¥15,000

# B 型

900 mm  
×  
1800 mm

通常版

38 kg

軽量版

28 kg

		兵棋台 B 型 通常版		兵棋台 B 型 軽量版	
		合計金額 <b>147,500 円</b> (税別)		合計金額 <b>127,000 円</b> (税別)	
		◆一括購入の場合 <b>KS-MAP-38SET</b>		◆一括購入の場合 <b>KS-MAP-28SET</b>	
		部品番号	税別価格	部品番号	税別価格
1	ブラパール天板 OD	KS-MAP1801	¥15,000	KS-MAP1811	¥15,000
2	天板保持パイプセット (A)	KS-MAP1802A	¥16,500	KS-MAP1812A	¥16,500
3	天板保持パイプセット (B)	KS-MAP1802B	¥16,500	KS-MAP1812B	¥16,500
4	天板保持パイプセット (C)	KS-MAP1802C	¥16,500	KS-MAP1812C	¥15,000
5	脚部 (大) パイプセット <small>軽量版は どちらか を選択</small>	KS-MAP1803	¥17,500	KS-MAP1813	¥17,500
6	脚部 (小) パイプセット	KS-MAP1804	¥17,500	KS-MAP1814	¥17,500
7	補強パイプセット	KS-MAP1805	¥16,000	KS-MAP1815	¥15,500
8	接続金具 (天板用)	KS-MAP1806	¥16,000	KS-MAP1816	¥15,500
9	接続金具 (脚部用)	KS-MAP1807	¥16,000	KS-MAP1817	¥15,500

※兵棋台は基本的にパーツ別に個別購入することはできません (No.1 天板のみ可能)。また、納品時は組み立てた状態での納品となります。

※上記価格は北海道、本州、四国、九州の各都道府県の価格です (沖縄除く)。また、左記の中でも、山間部や離島などは割増運賃が発生する場合があります。

※耐荷重はあくまでも強度の表現であり、棚や脚立としての運用を推奨した表現したものではありません。台の上に乗る場合は、一時的かつ丁寧に乗り下さい。